

# КАТАЛОГ

ХИМИЧЕСКИХ НАСОСОВ

## ЮНК-22

ПОЛИМЕР УНМВ-РЕ



 **ЮНК**  
**ГИДРОМАШ**

ПРОИЗВОДСТВО ЦЕНТРОБЕЖНЫХ  
ПОЛИМЕРНЫХ НАСОСОВ

### Характеристики насоса

Подача: 5 м<sup>3</sup>/час;  
 Напор: 15 метров;  
 Температура жидкости: от -100 до +100°С;  
 Водородный показатель pH: 0-12 pH;  
 Вязкость: до 200 сСт;  
 Механические включения: не более 15% по объему;  
 Максимальный размер частиц: до 2 мм;  
 Водородный показатель pH: до 12;  
 Объемное электрическое сопротивление: менее 105 Ом\*м;  
 Давление на входе в насос: до 2 кгс/см<sup>2</sup>.

### Характеристики электродвигателя

Электродвигатель: 0,75 кВт, ρ - до 1050 кгс/м<sup>2</sup>;  
 Электродвигатель: 1,1 кВт, ρ - до 1500 кгс/м<sup>2</sup>;  
 Электродвигатель: 1,5 кВт, ρ - до 1850 кгс/м<sup>2</sup>;  
 Тип электродвигателя: АИР, АИМ, 4ВР;  
 Частота вращения вала: 3000 об./мин.;  
 Климатическое исполнение: УХЛ2;  
 Частота сети: 50 Гц;  
 Напряжение: 220, 380В;  
 Род тока: переменный;  
 Класс изоляции: F;  
 Степень защиты: Ip 55.

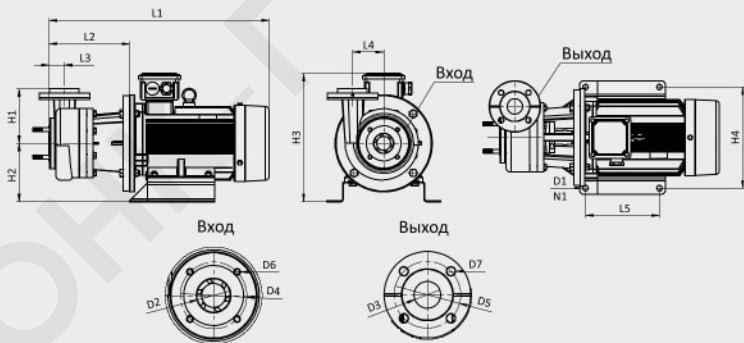

L1	L2	L3	L4	L5	H1	H2	H3	H4	N1	D1	D2	D3	D4	D5	D6	D7	N2	N3
440	170	40	70	126	210	120	260	210	4	12	32	25	75	90	M-10	12	4	4

Размеры указаны в мм.

## ЮНК-22-5/15-0,75/2

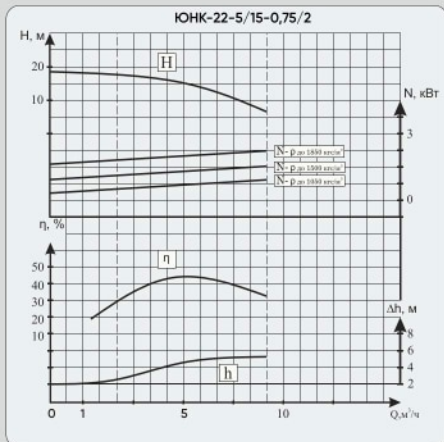

### Пример маркировки электронасоса модели "ЮНК-22"

ЮНК-22Е-20/20-5,5/2

Число полюсов электродвигателя:  
2-1000 об./мин.; 4-1500 об./мин.;  
220-1000 об./мин.-220 вольт.  
Мощность электродвигателя (кВт):

Номинальный напор насоса (в метрах):

Номинальная подача насоса (в м³/час):

Материал электродвигателя:

Е - вольфрамовый, без индекса обозначения.

Прочная часть насоса:

2 - полимер UHMW-PE.

Исполнение насоса:

2 - консольный, нестандартный.

Q - Расход, м³/ч;  
H - Напор, в метрах;  
ρ - Плотность жидкости;  
N - Мощность насоса, кВт;

η - КПД насоса, в %;  
Δh, м - допустимый кавитационный запас, в метрах.  
Частота вращения электродвигателя 2950 об./мин.  
Запрещается! Эксплуатация насосов за пределами рабочего интервала характеристики.

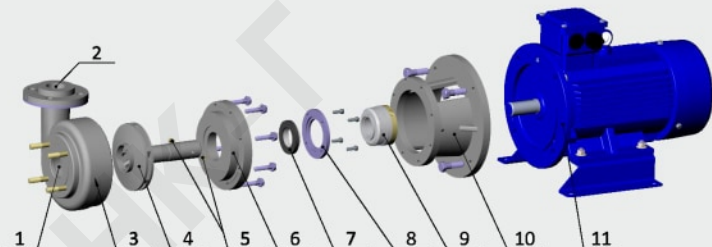

№	Наименование	Материал	№	Наименование	Материал
1	Вход	UHMW-PE	7	Неподвижное кольцо UN-152	Карбид кремния, PTFE
2	Выход	UHMW-PE	8	Фланец UN-152	Сталь AISI 321
3	Корпус	UHMW-PE	9	Сильфон UN-152	Карбид кремния, PTFE
4	Рабочее колесо	UHMW-PE	10	Кронштейн	ПП
5	Гушён	Сталь	11	Электродвигатель	
6	Крышка	UHMW-PE			

\*UHMW-PE - Полимер

\*ПП - Полипропилен

### Характеристики насоса

Подача: 10 м<sup>3</sup>/час;  
 Напор: 10 метров;  
 Температура жидкости: от -100 до +100°С;  
 Водородный показатель pH: 0-12 рН;  
 Вязкость: до 200 сСт;  
 Механические включения: не более 15% по объему;  
 Максимальный размер частиц: до 2 мм;  
 Водородный показатель рН: до 12;  
 Объемное электрическое сопротивление: менее 105 Ом\*м;  
 Давление на входе в насос до 2 кгс/см<sup>2</sup>.

### Характеристики электродвигателя

Электродвигатель: 1,1 кВт, ρ - до 1050 кгс/м<sup>2</sup>;  
 Электродвигатель: 1,5 кВт, ρ - до 1500 кгс/м<sup>2</sup>;  
 Электродвигатель: 2,2 кВт, ρ - до 1850 кгс/м<sup>2</sup>;  
 Тип электродвигателя: АИР, АИМ, 4ВР;  
 Частота вращения вала: 3000 об./мин.;  
 Климатическое исполнение: УХЛ2;  
 Частота сети: 50 Гц;  
 Напряжение: 220, 380В;  
 Род тока: переменный;  
 Класс изоляции: F;  
 Степень защиты: Ip 55.

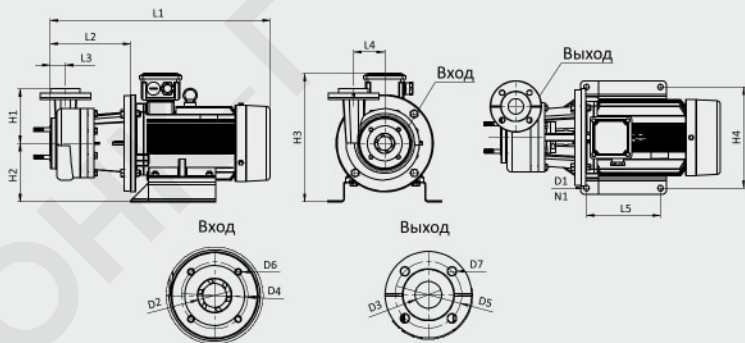

L1	L2	L3	L4	L5	H1	H2	H3	H4	N1	D1	D2	D3	D4	D5	D6	D7	N2	N3
470	200	60	80	140	220	130	280	220	4	14	40	32	110	100	M-10	14	4	4

Размеры указаны в мм.

## ЮНК-22-10/10-1,5/2

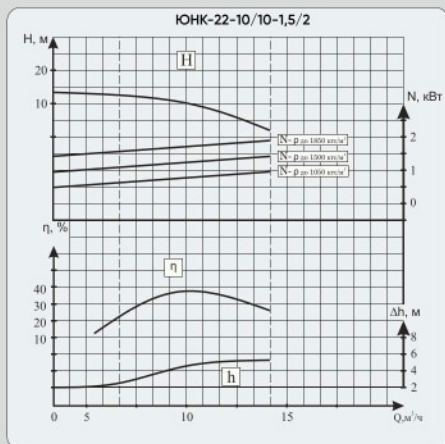

### Пример маркировки электронасоса модели "ЮНК-22"

ЮНК-22Е-20/20-5,5/2

Число полюсов электродвигателя:  
 2-1000 об./мин.; 4-1500 об./мин.;  
 220-1000 об./мин.-220 вольт.  
 Мощность электродвигателя (кВт):  
 Номинальная мощность насоса в (кВт):

Полемаркировка латунно насоса (в3 час):

Материал электродвигателя:  
 Е - взрывозащищенный,  
 без индекса общепромышленное.

Проточная часть насоса:  
 2- полимер UHMW-PE

Исполнение насоса:  
 2- консольный, нестандартный.

Q - Расход, м³/ч.  
 H - Напор, в метрах.  
 ρ - Плотность жидкости  
 N - Мощность насоса, кВт.  
 η - КПД насоса, в %.  
 Δh, м - допустимый кавитационный запас, в метрах.  
 Частота вращения электродвигателя 2950 об/мин.  
 Запрещается! Эксплуатация насосов за пределами  
 рабочего интервала характеристики.

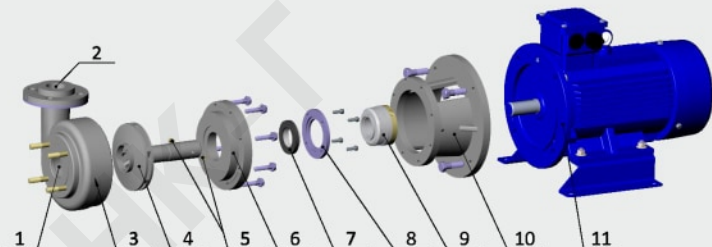

№	Наименование	Материал	№	Наименование	Материал
1	Вход	UHMW-PE	7	Неподвижное кольцо UN-152	Карбид кремния, PTFE
2	Выход	UHMW-PE	8	Фланец UN-152	Сталь AISI 321
3	Корпус	UHMW-PE	9	Сильфон UN-152	Карбид кремния, PTFE
4	Рабочее колесо	UHMW-PE	10	Кронштейн	ПП
5	Гузьён	Сталь	11	Электродвигатель	
6	Крышка	UHMW-PE			

\*UHMW-PE - Полимер

\*ПП - Полипропилен

### Характеристики насоса

Подача: 10 м<sup>3</sup>/час;  
 Напор: 20 метров;  
 Температура жидкости: от -100 до +100°C;  
 Водородный показатель pH: 0-12 pH;  
 Вязкость: до 200 сСт;  
 Механические включения: не более 15% по объему;  
 Максимальный размер частиц: до 2 мм;  
 Водородный показатель pH: до 12;  
 Объемное электрическое сопротивление: менее 105 Ом\*м;  
 Давление на входе в насос: до 2 кгс/см<sup>2</sup>.  
**Характеристики электродвигателя**  
 Электродвигатель: 2,2 кВт, ρ - до 1050 кгс/м<sup>2</sup>;  
 Электродвигатель: 3 кВт, ρ - до 1500 кгс/м<sup>2</sup>;  
 Электродвигатель: 4 кВт, ρ - до 1850 кгс/м<sup>2</sup>;  
 Тип электродвигателя: АИР, АИМ, 4ВР;  
 Частота вращения вала: 3000 об./мин.;  
 Климатическое исполнение: УХЛ2;  
 Частота сети: 50 Гц;  
 Напряжение: 220, 380В;  
 Род тока: переменный;  
 Класс изоляции: F;  
 Степень защиты: Ip 55.

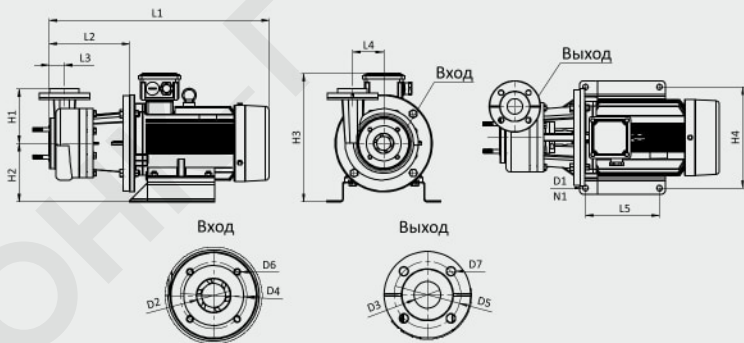

L1	L2	L3	L4	L5	H1	H2	H3	H4	N1	D1	D2	D3	D4	D5	D6	D7	N2	N3
470	200	60	80	140	220	130	280	220	4	14	40	32	110	100	M-10	14	4	4

Размеры указаны в мм.

# Полимерный насос

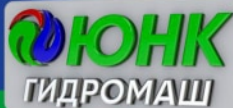

## ЮНК-22-10/20-2,2/2

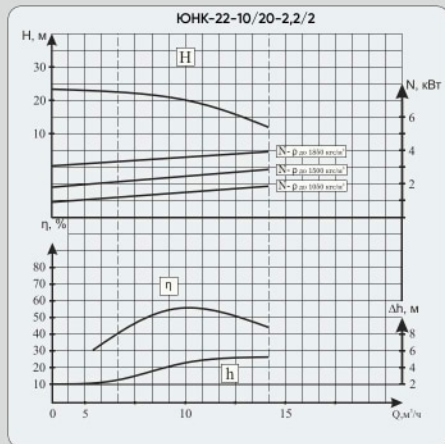

Пример маркировки электронасоса модели "ЮНК-22"

ЮНК-22Е-20/20-5,5/2

Число полюсов электродвигателя:  
2-1000 об./мин.; 4-1500 об./мин.;  
220-1000 об./мин.-220 вольт.  
Мощность электродвигателя (кВт):  
Номинальный мотор насоса в (матр):

Полемаркировка полимерного насоса (в 3-х числах):

Материалы электродвигателя:  
E - взрывозащищенный,  
без изоляции обмоточной системы.

Прочная часть насоса:  
2 - полимер UHMW-PE

Исполнение насоса:  
2-консольный, несоблачный.

Q - Расход, м³/ч.  
H - Напор, в метрах.  
ρ - Плотность жидкости  
N - Мощность насоса, кВт.  
η - КПД насоса, в %.  
Δh, м - допустимый кавитационный запас, в метрах.  
Частота вращения электродвигателя 2950 об/мин.  
Запрещается! Эксплуатация насосов за пределами  
рабочего интервала характеристики.

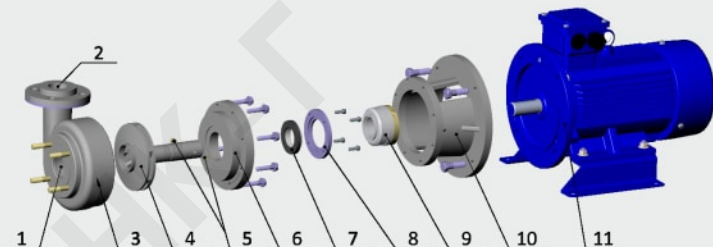

№	Наименование	Материал	№	Наименование	Материал
1	Вход	UHMW-PE	7	Неподвижное кольцо UN-152	Карбид кремния, PTFE
2	Выход	UHMW-PE	8	Фланец UN-152	Сталь AISI 321
3	Корпус	UHMW-PE	9	Сильфон UN-152	Карбид кремния, PTFE
4	Рабочее колесо	UHMW-PE	10	Кронштейн	ПП
5	Гузьён	Сталь	11	Электродвигатель	
6	Крышка	UHMW-PE			

\*UHMW-PE - Полимер

\*ПП - Полипропилен

### Характеристики насоса

Подача: 20 м<sup>3</sup>/час;  
 Напор: 20 метров;  
 Температура жидкости: от -100 до +100°C;  
 Водородный показатель pH: 0-12 pH;  
 Вязкость: до 200 сСт;  
 Механические включения: не более 15% по объему;  
 Максимальный размер частиц: до 2 мм;  
 Водородный показатель pH: до 12;  
 Объёмное электрическое сопротивление: менее 105 Ом\*м;  
 Давление на входе в насос до 2 кгс/см<sup>2</sup>.  
**Характеристики электродвигателя**  
 Электродвигатель: 3 кВт, ρ - до 1050 кгс/м<sup>3</sup>;  
 Электродвигатель: 4 кВт, ρ - до 1500 кгс/м<sup>3</sup>;  
 Электродвигатель: 5,5 кВт, ρ - до 1850 кгс/м<sup>3</sup>;  
 Тип электродвигателя: АИР, АИМ, 4ВР;  
 Частота вращения вала: 3000 об./мин.;  
 Климатическое исполнение: УХЛ2;  
 Частота сети: 50 Гц;  
 Напряжение: 220, 380В;  
 Род тока: переменный;  
 Класс изоляции: F;  
 Степень защиты: Ip 55.

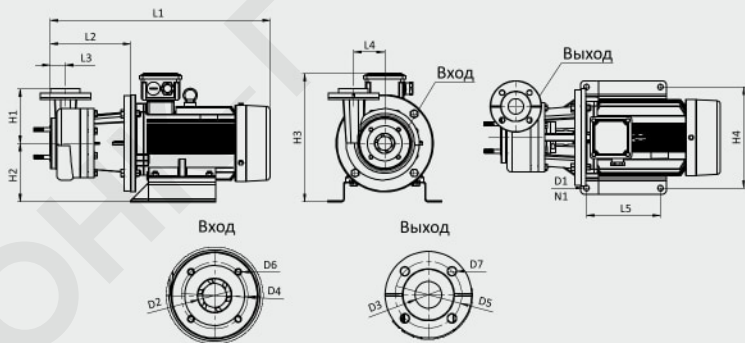

L1	L2	L3	L4	L5	H1	H2	H3	H4	N1	D1	D2	D3	D4	D5	D6	D7	N2	N3
500	200	60	80	180	240	140	300	240	4	14	50	40	125	100	M-10	14	4	4

Размеры указаны в мм.



# Полимерный насос

## ЮНК-22-20/20-3/2

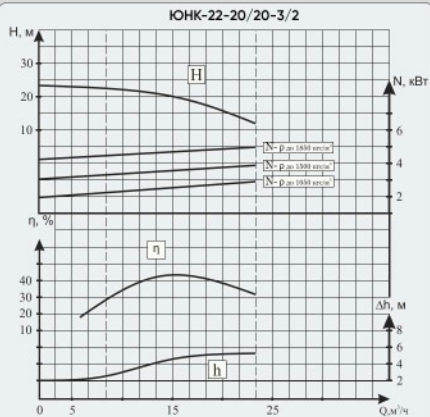
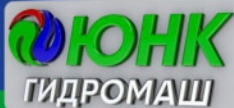

Пример маркировки электронасоса модели "ЮНК-22"

ЮНК-22Е-20/20-5,5/2

Число полюсов электродвигателя:  
2-1000 об./мин.; 4-1500 об./мин.;  
220-1000 об./мин.-220 вольт.  
Мощность электродвигателя (кВт):  
Номинальный мотор насоса в [матр].

Полноразмерная модель насоса [м3, час].

Материалы электродвигателя:  
Е - взрывозащищенный,  
без индекса общепромышленные.

Прочная часть насоса:  
2- полимер UHMW-PE

Исполнение насоса:  
2-консольный, консольный.

Q - Расход, м³/ч.  
H - Напор, в метрах.  
ρ - Плотность жидкости.  
N - Мощность насоса, кВт.  
η - КПД насоса, в %.  
Δh, м - допустимый кавитационный запас, в метрах.  
Частота вращения электродвигателя 2950 об/мин.  
Запрещается! Эксплуатация насосов за пределами рабочего интервала характеристики.

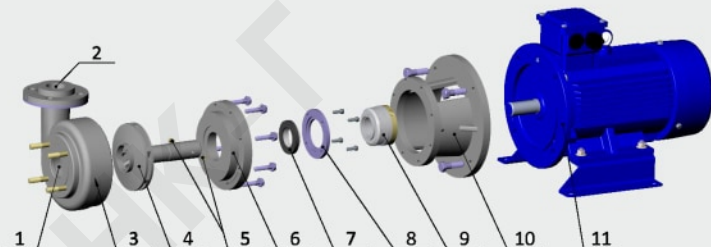

№	Наименование	Материал	№	Наименование	Материал
1	Вход	UHMW-PE	7	Неподвижное кольцо UN-152	Карбид кремния, PTFE
2	Выход	UHMW-PE	8	Фланец UN-152	Сталь AISI 321
3	Корпус	UHMW-PE	9	Сильфон UN-152	Карбид кремния, PTFE
4	Рабочее колесо	UHMW-PE	10	Кронштейн	ПП
5	Гушён	Сталь	11	Электродвигатель	
6	Крышка	UHMW-PE			

\*UHMW-PE - Полимер

\*ПП - Полипропилен

### Характеристики насоса

Подача: 25 м<sup>3</sup>/час;  
 Напор: 25 метров;  
 Температура жидкости: от -100 до +100°C;  
 Водородный показатель pH: 0-12 рН;  
 Вязкость: до 200 сСт;  
 Механические включения: не более 15% по объему;  
 Максимальный размер частиц: до 2 мм;  
 Водородный показатель рН: до 12;  
 Объемное электрическое сопротивление: менее 105 Ом\*м;  
 Давление на входе в насос до 2 кгс/см<sup>2</sup>.  
**Характеристики электродвигателя**  
 Электродвигатель: 4 кВт, ρ - до 1050 кгс/м<sup>3</sup>;  
 Электродвигатель: 5,5 кВт, ρ - до 1500 кгс/м<sup>3</sup>;  
 Электродвигатель: 7,5 кВт, ρ - до 1850 кгс/м<sup>3</sup>;  
 Тип электродвигателя: АИР, АИМ, 4ВР;  
 Частота вращения вала: 3000 об./мин.;  
 Климатическое исполнение: УХЛ2;  
 Частота сети: 50 Гц;  
 Напряжение: 220, 380В;  
 Род тока: переменный;  
 Класс изоляции: F;  
 Степень защиты Iр 55.

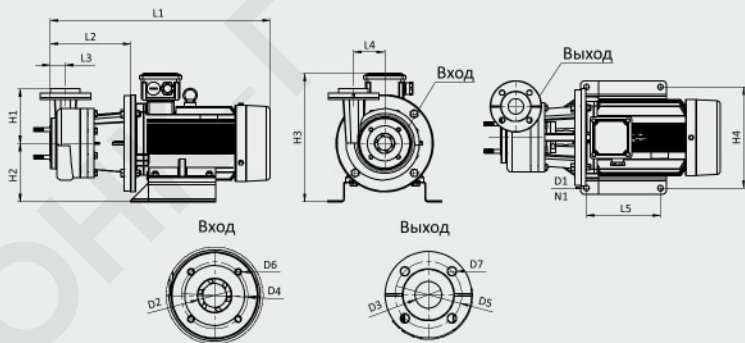

L1	L2	L3	L4	L5	H1	H2	H3	H4	N1	D1	D2	D3	D4	D5	D6	D7	N2	N3
600	270	80	90	180	260	150	330	260	4	14	65	50	145	135	M-12	14	4	4

Размеры указаны в мм.

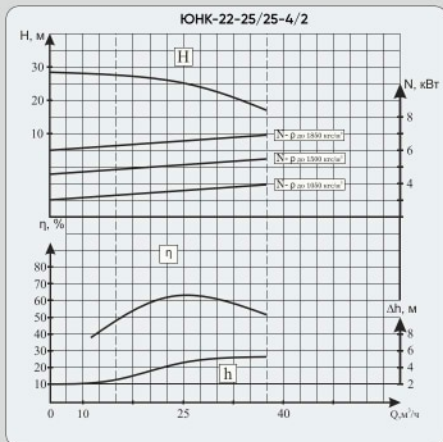

### Пример маркировки электронасоса модели "ЮНК-22"

ЮНК-22Е-20/20-5,5/2

Число полюсов электродвигателя:  
2-1000 об./мин.; 4-1500 об./мин.;  
220-1000 об./мин.-230 вольт.

Мощность электродвигателя (кВт)

Номинальный напор насоса в метрах

Плотность жидкого насоса (кг/см³)

Исполнение электродвигателя:

Е - взрывозащищенное,

без индекса общепромышленное.

Проточная часть насоса:

2 - полимер UHMW-PE

Исполнение насоса:

2-консольный, консольный.

Q - Расход, м³/ч.

H - Напор, в метрах.

$\rho$  - Плотность жидкости

N - Мощность насоса, кВт.

$\eta$  - КПД насоса, в %.

$\Delta h$ , м - допустимый кавитационный запас, в метрах.

Частота вращения электродвигателя 2950 об/мин.

Запрещается! Эксплуатация насосов за пределами

рабочего интервала характеристики.

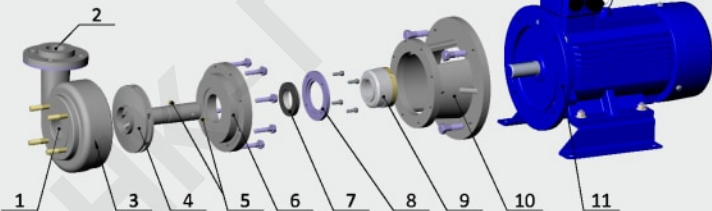

№	Наименование	Материал	№	Наименование	Материал
1	Вход	UHMW-PE	7	Неподвижное кольцо UN-152	Карбид кремния, PTFE
2	Выход	UHMW-PE	8	Фланец UN-152	Сталь AISI 321
3	Корпус	UHMW-PE	9	Сильфон UN-152	Карбид кремния, PTFE
4	Рабочее колесо	UHMW-PE	10	Кронштейн	ПП
5	Гушён	Сталь	11	Электродвигатель	
6	Крышка	UHMW-PE			

\*UHMW-PE - Полимер

\*ПП - Полипропилен

### Характеристики насоса

Подача: 30 м<sup>3</sup>/час;  
 Напор: 20 метров;  
 Температура жидкости: от -100 до +100°С;  
 Водородный показатель pH: 0-12 рН;  
 Вязкость: до 200 сСт;  
 Механические включения: не более 15% по объему;  
 Максимальный размер частиц: до 2 мм;  
 Водородный показатель рН: до 12;  
 Объемное электрическое сопротивление: менее 105 Ом·м;  
 Давление на входе в насос до 2 кгс/см<sup>2</sup>.  
**Характеристики электродвигателя**  
 Электродвигатель: 4 кВт, ρ - до 1050 кгс/м<sup>2</sup>;  
 Электродвигатель: 5,5 кВт, ρ - до 1500 кгс/м<sup>2</sup>;  
 Электродвигатель: 7,5 кВт, ρ - до 1850 кгс/м<sup>2</sup>;  
 Тип электродвигателя: АИР, АИМ, 4ВР;  
 Частота вращения вала: 3000 об./мин.;  
 Климатическое исполнение: УХЛ2;  
 Частота сети: 50 Гц;  
 Напряжение: 220, 380В;  
 Род тока: переменный;  
 Класс изоляции: F;  
 Степень защиты Iр 55.

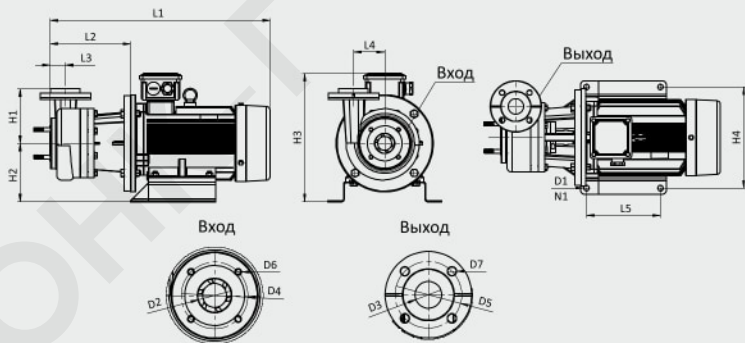

L1	L2	L3	L4	L5	H1	H2	H3	H4	N1	D1	D2	D3	D4	D5	D6	D7	N2	N3
630	270	80	90	200	260	150	330	260	4	14	65	50	145	135	M-12	14	4	4

Размеры указаны в мм.

# Полимерный насос

## ЮНК-22-30/20-4/2

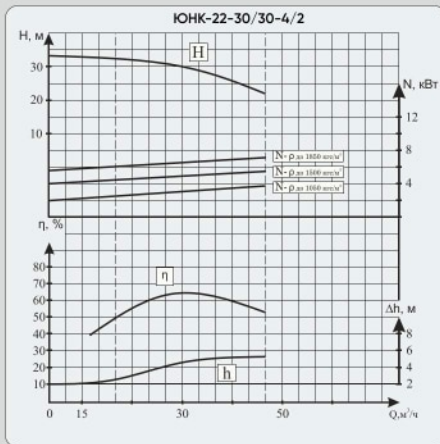
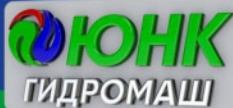

Пример маркировки электронасоса модели "ЮНК-22"

ЮНК-22Е-20/20-5,5/2

Число полюсов электродвигателя:  
2-1000 об./мин.; 4-1500 об./мин.;  
220-1000 об./мин.-230 вольт.  
Мощность электродвигателя (кВт):  
Номинальный напор насоса в метрах:

Потребляемая мощность насоса (кВт):

Материал электродвигателя:

E - взрывозащищенный,  
без индекса общепромышленное.

Прочная часть насоса:

2 - полимер UHMW-PE

Исполнение насоса:

2-консольный, консольный.

Q - Расход, м³/ч.  
H - Напор, в метрах.  
 $\rho$  - Плотность жидкости  
N - Мощность насоса, кВт.  
 $\eta$  - КПД насоса, в %.  
 $\Delta h, м$  - допустимый кавитационный запас, в метрах.  
Частота вращения электродвигателя 2950 об/мин.  
Запрещается! Эксплуатация насосов за пределами рабочего интервала характеристики.

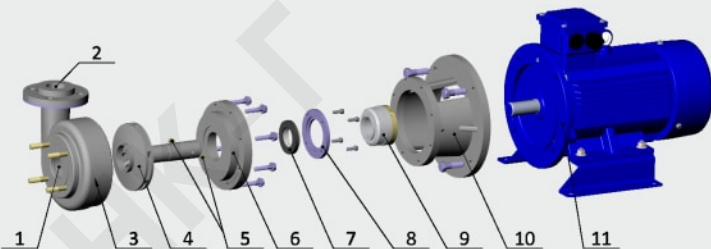

№	Наименование	Материал	№	Наименование	Материал
1	Вход	UHMW-PE	7	Неподвижное кольцо UN-152	Карбид кремния, PTFE
2	Выход	UHMW-PE	8	Фланец UN-152	Сталь AISI 321
3	Корпус	UHMW-PE	9	Сильфон UN-152	Карбид кремния, PTFE
4	Рабочее колесо	UHMW-PE	10	Кронштейн	ПП
5	Гушён	Сталь	11	Электродвигатель	
6	Крышка	UHMW-PE			

\*UHMW-PE - Полимер

\*ПП - Полипропилен

### Характеристики насоса

Подача: 30 м<sup>3</sup>/час;  
 Напор: 30 метров;  
 Температура жидкости: от -100 до +100°С;  
 Водородный показатель pH: 0-12 pH;  
 Вязкость: до 200 сСт;  
 Механические включения: не более 15% по объему;  
 Максимальный размер частиц: до 2 мм;  
 Водородный показатель pH: до 12;  
 Объемное электрическое сопротивление: менее 105 Ом·м;  
 Давление на входе в насос до 2 кгс/см<sup>2</sup>.  
**Характеристики электродвигателя**  
 Электродвигатель: 5,5 кВт, ρ - до 1050 кгс/м<sup>2</sup>;  
 Электродвигатель: 7,5 кВт, ρ - до 1500 кгс/м<sup>2</sup>;  
 Электродвигатель: 11 кВт, ρ - до 1850 кгс/м<sup>2</sup>;  
 Тип электродвигателя: АИР, АИМ, 4ВР;  
 Частота вращения вала: 3000 об./мин.;  
 Климатическое исполнение: УХЛ2;  
 Частота сети: 50 Гц;  
 Напряжение: 220, 380В;  
 Род тока: переменный;  
 Класс изоляции: F;  
 Степень защиты Ip 55.

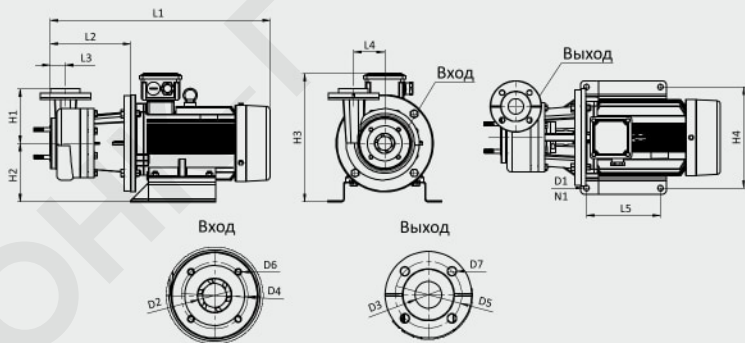

L1	L2	L3	L4	L5	H1	H2	H3	H4	N1	D1	D2	D3	D4	D5	D6	D7	N2	N3
630	270	80	90	200	260	150	330	260	4	14	65	50	145	135	M-12	14	4	4

Размеры указаны в мм.

# Полимерный насос

## ЮНК-22-30/30-5,5/2

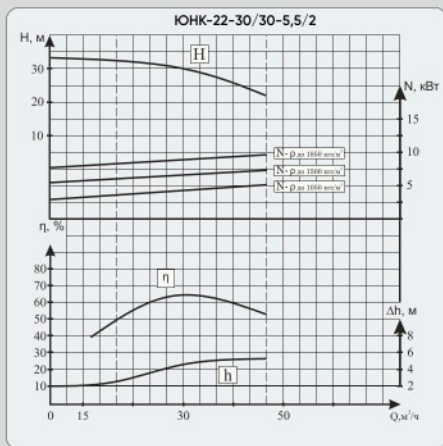
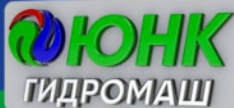

Пример маркировки электронасоса модели "ЮНК-22"

ЮНК-22Е-20/20-5,5/2

Число полюсов электродвигателя:  
2-1000 об./мин.; 4-1500 об./мин.;  
220-1000 об./мин.-230 вольт.  
Мощность электродвигателя (кВт):  
Номинальный напор насоса в метрах:

Номинальная подача насоса (м³/час):

Материал электродвигателя:

Е - взрывозащищенный,  
без индекса общепромышленное.

Прочная часть насоса:

2- полимер UHMW-PE

Материал насоса:

2-консольный, консольный.

Q - Расход, м³/ч.  
H - Напор, в метрах.  
ρ - Плотность жидкости  
N - Мощность насоса, кВт.  
η - КПД насоса, в %.  
Δh, м - допустимый кавитационный запас, в метрах.  
Частота вращения электродвигателя 2950 об/мин.  
Запрещается! Эксплуатация насосов за пределами рабочего интервала характеристики.

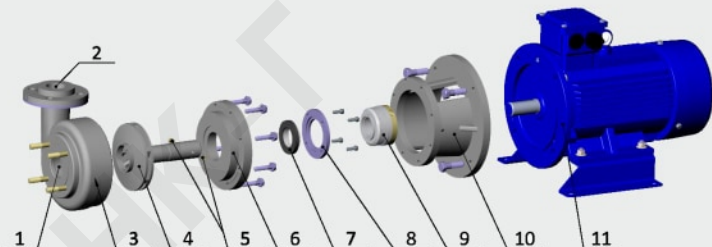

№	Наименование	Материал	№	Наименование	Материал
1	Вход	UHMW-PE	7	Неподвижное кольцо UN-152	Карбид кремния, PTFE
2	Выход	UHMW-PE	8	Фланец UN-152	Сталь AISI 321
3	Корпус	UHMW-PE	9	Сильфон UN-152	Карбид кремния, PTFE
4	Рабочее колесо	UHMW-PE	10	Кронштейн	ПП
5	Гульён	Сталь	11	Электродвигатель	
6	Крышка	UHMW-PE			

\*UHMW-PE - Полимер

\*ПП - Полипропилен

### Характеристики насоса

Подача: 40 м<sup>3</sup>/час;  
 Напор: 20 метров;  
 Температура жидкости: от -100 до +100°С;  
 Водородный показатель pH: 0-12 pH;  
 Вязкость: до 200 сСт;  
 Механические включения: не более 15% по объему;  
 Максимальный размер частиц: до 2 мм;  
 Водородный показатель pH: до 12;  
 Объемное электрическое сопротивление: менее 105 Ом·м;  
 Давление на входе в насос до 2 кгс/см<sup>2</sup>.  
**Характеристики электродвигателя**  
 Электродвигатель: 5,5 кВт, ρ - до 1050 кгс/м<sup>2</sup>;  
 Электродвигатель: 7,5 кВт, ρ - до 1500 кгс/м<sup>2</sup>;  
 Электродвигатель: 11 кВт, ρ - до 1850 кгс/м<sup>2</sup>;  
 Тип электродвигателя: АИР, АИМ, 4ВР;  
 Частота вращения вала: 3000 об./мин.;  
 Климатическое исполнение: УХЛ2;  
 Частота сети: 50 Гц;  
 Напряжение: 220, 380В;  
 Род тока: переменный;  
 Класс изоляции: F;  
 Степень защиты Ip 55.

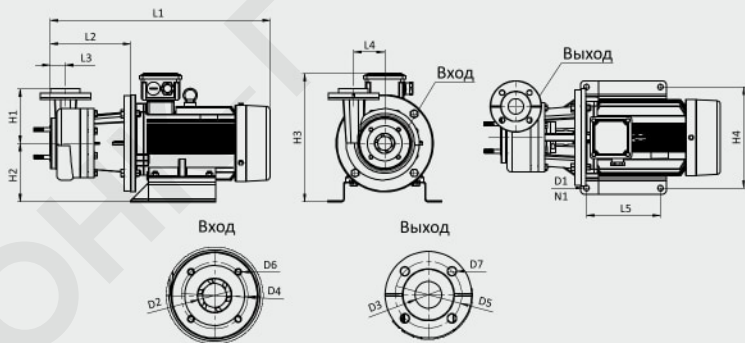

L1	L2	L3	L4	L5	H1	H2	H3	H4	N1	D1	D2	D3	D4	D5	D6	D7	N2	N3
630	270	80	90	200	260	150	330	260	4	14	65	50	145	135	M-12	14	4	4

Размеры указаны в мм.



# Полимерный насос

## ЮНК-22-40/20-5,5/2

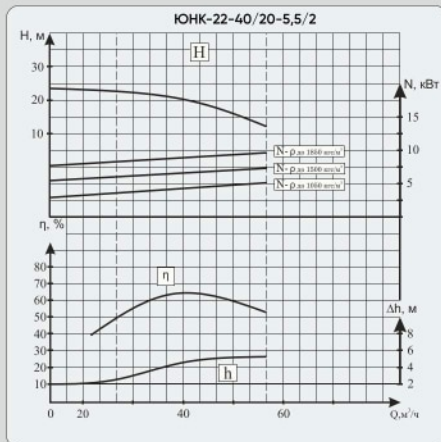

Пример маркировки электронасоса модели "ЮНК-22"

ЮНК-22Е-20/20-5,5/2

Число полюсов электродвигателя:  
2-1000 об./мин.; 4-1500 об./мин.;  
220-1000 об./мин.-230 вольт.  
Мощность электродвигателя (кВт):  
Номинальный мотор насоса в (кВт):

Потребляемая мощность насоса (кВт):

Материал электродвигателя:

Е - взрывозащищенный,  
без индекса обозначения.

Прочная часть насоса:

2- полимер UHMW-PE

Материал насоса:

2-консольный, консольный.

Q - Расход, м³/ч.  
H - Напор, в метрах.  
ρ - Плотность жидкости  
N - Мощность насоса, кВт.  
η - КПД насоса, в %.  
Δh, м - допустимый кавитационный запас, в метрах.  
Частота вращения электродвигателя 2950 об/мин.  
Запрещается! Эксплуатация насосов за пределами рабочего интервала характеристики.

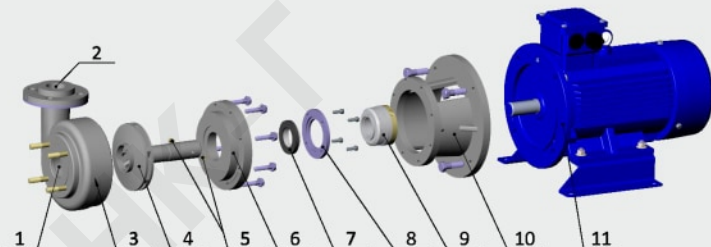

№	Наименование	Материал	№	Наименование	Материал
1	Вход	UHMW-PE	7	Неподвижное кольцо UN-152	Карбид кремния, PTFE
2	Выход	UHMW-PE	8	Фланец UN-152	Сталь AISI 321
3	Корпус	UHMW-PE	9	Сильфон UN-152	Карбид кремния, PTFE
4	Рабочее колесо	UHMW-PE	10	Кронштейн	ПП
5	Гулён	Сталь	11	Электродвигатель	
6	Крышка	UHMW-PE			

\*UHMW-PE - Полимер

\*ПП - Полипропилен

### Характеристики насоса

Подача: 50 м<sup>3</sup>/час;  
 Напор: 20 метров;  
 Температура жидкости: от -100 до +100°C;  
 Водородный показатель pH: 0-12 pH;  
 Вязкость: до 200 сСт;  
 Механические включения: не более 15% по объему;  
 Максимальный размер частиц: до 2 мм;  
 Водородный показатель pH: до 12;  
 Объемное электрическое сопротивление: менее 105 Ом\*м;  
 Давление на входе в насос до 2 кгс/см<sup>2</sup>.  
**Характеристики электродвигателя**  
 Электродвигатель: 5,5 кВт, ρ - до 1050 кгс/м<sup>2</sup>;  
 Электродвигатель: 7,5 кВт, ρ - до 1500 кгс/м<sup>2</sup>;  
 Электродвигатель: 11 кВт, ρ - до 1850 кгс/м<sup>2</sup>;  
 Тип электродвигателя: АИР, АИМ, 4ВР;  
 Частота вращения вала: 3000 об./мин.;  
 Климатическое исполнение: УХЛ2;  
 Частота сети: 50 Гц;  
 Напряжение: 220, 380В;  
 Род тока: переменный;  
 Класс изоляции: F;  
 Степень защиты Ip 55.

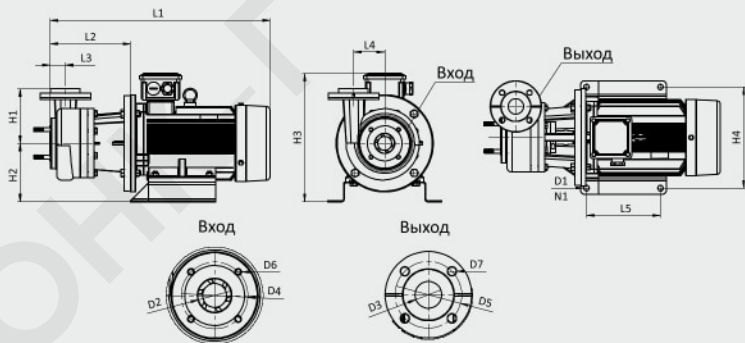

L1	L2	L3	L4	L5	H1	H2	H3	H4	N1	D1	D2	D3	D4	D5	D6	D7	N2	N3
630	270	80	100	200	260	150	330	260	4	14	80	65	160	140	M-12	14	8	4

Размеры указаны в мм.

# Полимерный насос



## ЮНК-22-50/20-5,5/2

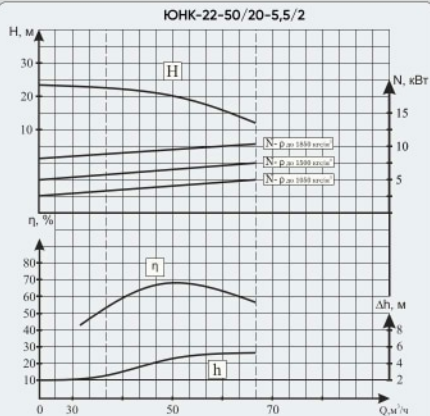

Пример маркировки электронасоса модели "ЮНК-22"

ЮНК-22Е-20/20-5,5/2

Число полюсов электродвигателя:  
2-1000 об./мин.; 4-1500 об./мин.;  
220-10000 об./мин.-230 вольт.

Мощность электродвигателя (кВт):

Номинальный оборот насоса в (мин):

Полностью полимерный насос (>3 часа).

Материал электродвигателя:

Е - взрывозащищенный,

без индекса общепромышленное.

Проточная часть насоса:

2 - полимер UHMW-PE.

Исполнение насоса:

2-консольный, консольный.

Q - Расход, м³/ч.

H - Напор, в метрах.

ρ - Плотность жидкости

N - Мощность насоса, кВт.

η - КПД насоса, в %.

Δh, м - допустимый кавитационный запас, в метрах.

Частота вращения электродвигателя 2950 об/мин.

Запрещается! Эксплуатация насосов за пределами

рабочего интервала характеристики.

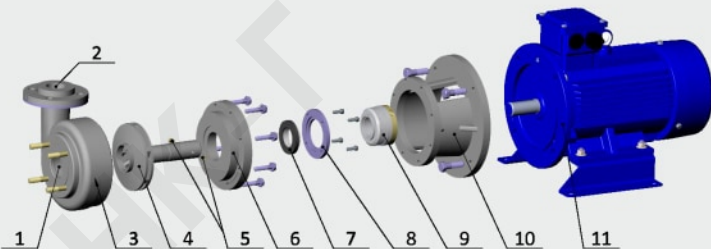

№	Наименование	Материал	№	Наименование	Материал
1	Вход	UHMW-PE	7	Неподвижное кольцо UN-152	Карбид кремния, PTFE
2	Выход	UHMW-PE	8	Фланец UN-152	Сталь AISI 321
3	Корпус	UHMW-PE	9	Сильфон UN-152	Карбид кремния, PTFE
4	Рабочее колесо	UHMW-PE	10	Кронштейн	ПП
5	Гузьён	Сталь	11	Электродвигатель	
6	Крышка	UHMW-PE			

\*UHMW-PE - Полимер

\*ПП - Полипропилен

### Характеристики насоса

Подача: 50 м<sup>3</sup>/час;  
 Напор: 30 метров;  
 Температура жидкости: от -100 до +100°C;  
 Водородный показатель pH: 0-12 pH;  
 Вязкость: до 200 сСт;  
 Механические включения: не более 15% по объему;  
 Максимальный размер частиц: до 2 мм;  
 Водородный показатель pH: до 12;  
 Объемное электрическое сопротивление: менее 105 Ом\*м;  
 Давление на входе в насос до 2 кгс/см<sup>2</sup>.  
**Характеристики электродвигателя**  
 Электродвигатель: 7,5 кВт, ρ - до 1050 кгс/м<sup>2</sup>;  
 Электродвигатель: 11 кВт, ρ - до 1500 кгс/м<sup>2</sup>;  
 Электродвигатель: 15 кВт, ρ - до 1850 кгс/м<sup>2</sup>;  
 Тип электродвигателя: АИР, АИМ, 4ВР;  
 Частота вращения вала: 3000 об./мин.;  
 Климатическое исполнение: УХЛ2;  
 Частота сети: 50 Гц;  
 Напряжение: 380В;  
 Род тока: переменный;  
 Класс изоляции: F;  
 Степень защиты Ip 55.

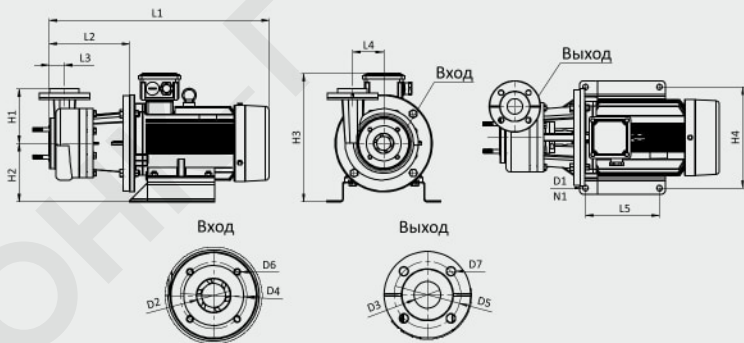

L1	L2	L3	L4	L5	H1	H2	H3	H4	N1	D1	D2	D3	D4	D5	D6	D7	N2	N3
860	270	80	100	280	380	210	500	380	4	18	80	65	160	140	M-12	14	8	4

Размеры указаны в мм.

# Полимерный насос

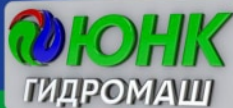

## ЮНК-22-50/30-7,5/2

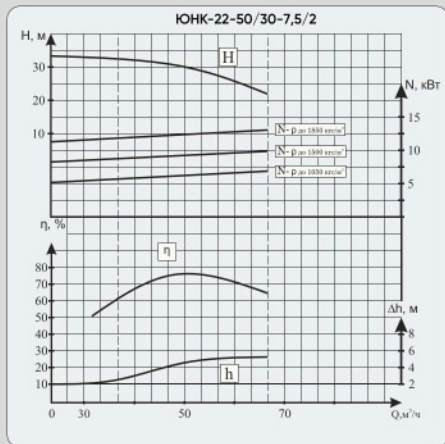

Пример маркировки электронасоса модели "ЮНК-22"

ЮНК-22Е-20/20-5,5/2

Число полюсов электродвигателя:  
2-1000 об./мин.; 4-1500 об./мин.;  
220-1000 об./мин.-220 вольт.

Мощность электродвигателя (кВт):

Номинальный мотор насоса в [матр].

Полемаркировка лодочно насоса (в 3 час):

Материалы электродвигателя:  
Е - вальцованный,  
без индекса общепромышленные.

Прочная часть насоса:  
2- полимер UHMW-PE

Исполнение насоса:  
2-консольный, консольный.

Q - Расход, м³/ч.  
H - Напор, в метрах.  
ρ - Плотность жидкости  
N - Мощность насоса, кВт.  
η - КПД насоса, в %.  
Δh, м - допусаемый кавитационный запас, в метрах.  
Частота вращения электродвигателя 2950 об/мин.  
Запрещается! Эксплуатация насосов за пределами рабочего интервала характеристики.

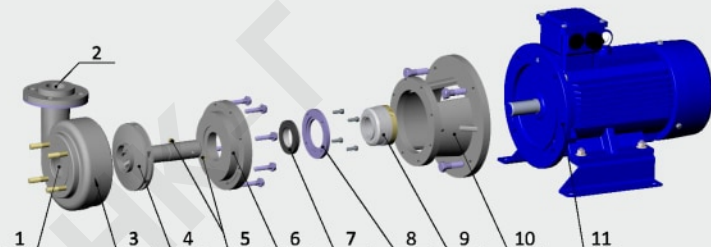

№	Наименование	Материал	№	Наименование	Материал
1	Вход	UHMW-PE	7	Неподвижное кольцо UN-152	Карбид кремния, PTFE
2	Выход	UHMW-PE	8	Фланец UN-152	Сталь AISI 321
3	Корпус	UHMW-PE	9	Сильфон UN-152	Карбид кремния, PTFE
4	Рабочее колесо	UHMW-PE	10	Кронштейн	ПП
5	Гузьён	Сталь	11	Электродвигатель	
6	Крышка	UHMW-PE			

\*UHMW-PE - Полимер

\*ПП - Полипропилен

### Характеристики насоса

Подача: 100 м<sup>3</sup>/час;  
 Напор: 20 метров;  
 Температура жидкости: от -100 до +100°C;  
 Водородный показатель pH: 0-12 pH;  
 Вязкость: до 200 сСт;  
 Механические включения: не более 15% по объему;  
 Максимальный размер частиц: до 2 мм;  
 Водородный показатель pH: до 12;  
 Объемное электрическое сопротивление: менее 105 Ом\*м;  
 Давление на входе в насос до 2 кгс/см<sup>2</sup>.  
**Характеристики электродвигателя**  
 Электродвигатель: 11 кВт, ρ - до 1050 кгс/м<sup>3</sup>;  
 Электродвигатель: 15 кВт, ρ - до 1500 кгс/м<sup>3</sup>;  
 Электродвигатель: 18,5 кВт, ρ - до 1850 кгс/м<sup>3</sup>;  
 Тип электродвигателя: АИР, АИМ, 4BP;  
 Частота вращения вала: 3000 об./мин.;  
 Климатическое исполнение: УХЛ2;  
 Частота сети: 50 Гц;  
 Напряжение: 380В;  
 Род тока: переменный;  
 Класс изоляции: F;  
 Степень защиты Ip 55.

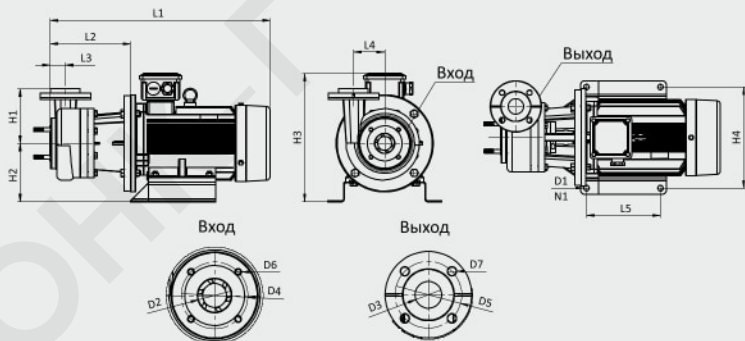

L1	L2	L3	L4	L5	H1	H2	H3	H4	N1	D1	D2	D3	D4	D5	D6	D7	N2	N3
870	300	90	110	240	320	180	420	320	4	18	100	80	160	140	M-12	18	8	8

Размеры указаны в мм.

# Полимерный насос

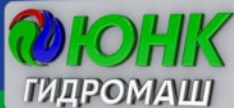

## ЮНК-22-100/20-11/2

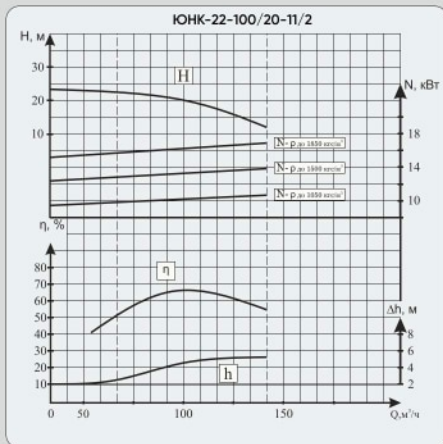

Пример маркировки электронасоса модели "ЮНК-22"

ЮНК-22E-20/20-5,5/2

Число полюсов электродвигателя:  
 2-1000 об./мин.; 4-1500 об./мин.;  
 220-1000 об./мин.-230 вольт.  
 Мощность электродвигателя (кВт):  
 Номинальный мотор насоса в [матр].

Полематериала корпуса насоса [м-3, час].

Материал электродвигателя:  
 E - взрывозащищенный,  
 без индекса общепромышленное.

Прочная часть насоса:  
 2 - полимер UHMW-PE.

Исполнение насоса:  
 2 - консольный, нестандартный.

Q - Расход, м³/ч.  
 H - Напор, в метрах.  
 ρ - Плотность жидкости  
 N - Мощность насоса, кВт.  
 η - КПД насоса, в %.  
 Δh, м - допустимый кавитационный запас, в метрах.  
 Частота вращения электродвигателя 2950 об/мин.  
 Запрещается! Эксплуатация насосов за пределами рабочего интервала характеристики.

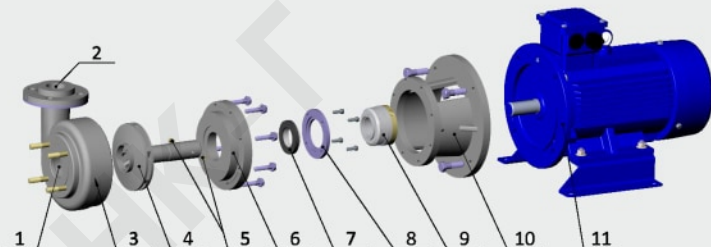

№	Наименование	Материал	№	Наименование	Материал
1	Вход	UHMW-PE	7	Неподвижное кольцо UN-152	Карбид кремния, PTFE
2	Выход	UHMW-PE	8	Фланец UN-152	Сталь AISI 321
3	Корпус	UHMW-PE	9	Сильфон UN-152	Карбид кремния, PTFE
4	Рабочее колесо	UHMW-PE	10	Кронштейн	ПП
5	Гульён	Сталь	11	Электродвигатель	
6	Крышка	UHMW-PE			

\*UHMW-PE - Полимер

\*ПП - Полипропилен

### Характеристики насоса

Подача: 100 м<sup>3</sup>/час;  
 Напор: 30 метров;  
 Температура жидкости: от -100 до +100°C;  
 Водородный показатель pH: 0-12 pH;  
 Вязкость: до 200 сСт;  
 Механические включения: не более 15% по объему;  
 Максимальный размер частиц: до 2 мм;  
 Водородный показатель pH: до 12;  
 Объемное электрическое сопротивление: менее 105 Ом\*м;  
 Давление на входе в насос до 2 кгс/см<sup>2</sup>.

### Характеристики электродвигателя

Электродвигатель: 15 кВт, ρ - до 1050 кгс/м<sup>2</sup>;  
 Электродвигатель: 18,5 кВт, ρ - до 1500 кгс/м<sup>2</sup>;  
 Электродвигатель: 22 кВт, ρ - до 1850 кгс/м<sup>2</sup>;  
 Тип электродвигателя: АИР, АИМ, 4ВР;  
 Частота вращения вала: 3000 об./мин.;  
 Климатическое исполнение: УХЛ2;  
 Частота сети: 50 Гц;  
 Напряжение: 380В;  
 Род тока: переменный;  
 Класс изоляции: F;  
 Степень защиты Iр 55.

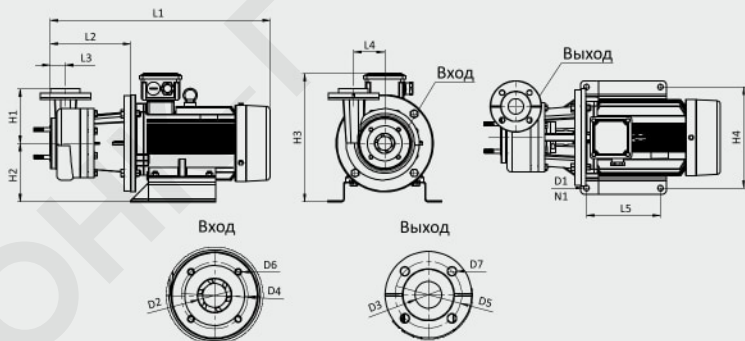

L1	L2	L3	L4	L5	H1	H2	H3	H4	N1	D1	D2	D3	D4	D5	D6	D7	N2	N3
900	300	90	110	280	380	210	500	380	4	18	100	80	160	140	M-12	18	8	8

Размеры указаны в мм.



# Полимерный насос

## ЮНК-22-100/30-15/2

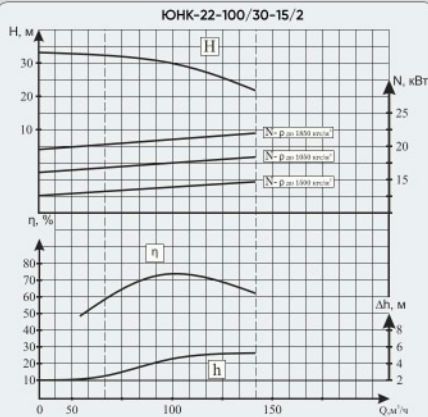

Пример маркировки электронасоса модели "ЮНК-22"

ЮНК-22Е-20/20-5,5/2

Число полюсов электродвигателя:  
 2-1000 об./мин.; 4-1500 об./мин.;  
 220-1000 об./мин.-220 вольт.

Мощность электродвигателя (кВт):

Номинальный мотор насоса в дюймах:

Полупроводниковый насос (кВт, час):

Исполнение электродвигателя:

E - взрывозащищенное,

без индекса обозначения.

Прочная часть насоса:

2 - полимер UHMW-PE

Исполнение насоса:

2-консольный, консольный.

Q - Расход, м³/ч.

H - Напор, в метрах.

ρ - Плотность жидкости

N - Мощность насоса, кВт.

η - КПД насоса, в %.

Δh, м - допустимый кавитационный запас, в метрах.

Частота вращения электродвигателя 2950 об/мин.

Запрещается! Эксплуатация насосов за пределами рабочего интервала характеристики.

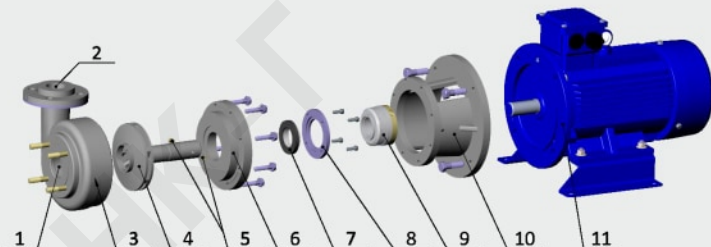

№	Наименование	Материал	№	Наименование	Материал
1	Вход	UHMW-PE	7	Неподвижное кольцо UN-152	Карбид кремния, PTFE
2	Выход	UHMW-PE	8	Фланец UN-152	Сталь AISI 321
3	Корпус	UHMW-PE	9	Сильфон UN-152	Карбид кремния, PTFE
4	Рабочее колесо	UHMW-PE	10	Кронштейн	ПП
5	Гушён	Сталь	11	Электродвигатель	
6	Крышка	UHMW-PE			

\*UHMW-PE - Полимер

\*ПП - Полипропилен



ПРОИЗВОДСТВО  
ЦЕНТРОБЕЖНЫХ  
ПОЛИМЕРНЫХ НАСОСОВ



Запорожская обл.,  
г. Мелитополь, Февральская 207/1  
**ООО "ЮНК-Гидромаш"**



[unk.pump@gmail.com](mailto:unk.pump@gmail.com)  
[unk-nasos@yandex.ru](mailto:unk-nasos@yandex.ru)  
[unk-nasos@mail.ru](mailto:unk-nasos@mail.ru)



[unk-gidromash.ru](http://unk-gidromash.ru)



+7(990)-021-80-56  
+7(990)-109-90-48

